

<b>Doc. 573.030.050</b> Date/Datum/Fecha : 18/09/13 Annule/Cancel/ Ersetzt/Anula : 15/01/04	<b>Modif. / Änderung :</b> Mise à jour / Update / Aktualisierung / Actualización	<b>Pièces de rechange</b> <b>Spare parts list</b> <b>Ersatzteilliste</b> <b>Piezas de repuesto</b>
--	--	---

<b>KIT DETENDEUR AIR MOTEUR</b>	<b>MOTOR AIR REGULATOR KIT</b>	<b>#</b>
<b>LUFTMOTOR-DRUCKREGLER-KIT</b>	<b>KIT MANORREDUCTOR AIRE MOTOR</b>	<b>151.753.010</b>

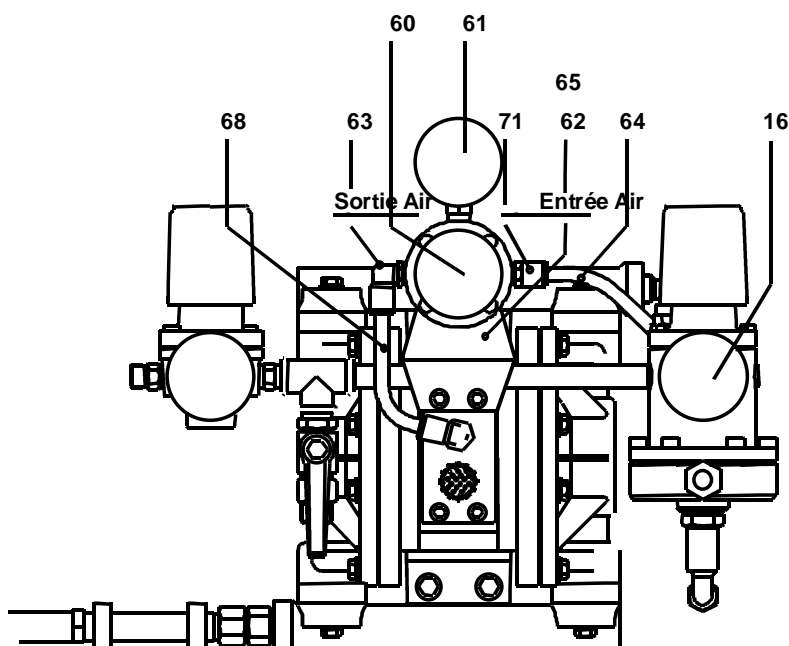

<p>■ <b>Montage du kit détenteur air moteur :</b>          Fixer l'ensemble détenteur d'air et son support sur le corps de pompe PMP.          Supprimer le tuyau (9) existant sur la pompe.          Monter les tuyaux (68) et (64) en lieu et place.</p> <p>■ <b>Réglages :</b>          Pour un bon fonctionnement de la pompe, la pression lue sur le manomètre (61) doit être supérieure à celle lue sur le manomètre (16) du régulateur de produit.</p>	<p>■ <b>Installation</b>          Fasten air motor regulator with its bracket onto PMP pump body.          Remove the previous hose (9) and replace it by hoses (68) and (64).</p> <p>■ <b>Adjustment</b>          To ensure a proper pump working, the air pressure read on gauge (61) must exceed the fluid pressure indicated by the fluid regulator gauge (16).</p>
<p>■ <b>Montage des Luftmotor-Druckregler-Kits:</b>          Die Einheit Luftmotor-Druckregler und dessen Halterung auf den Körper der Pumpe PMP befestigen.          Den an der Pumpe existierenden Schlauch (9) entfernen.          An dessen Stelle Schläuche (68) und (64) montieren.</p> <p>■ <b>Einstellungen:</b>          Damit die Pumpe gut funktioniert, muss der am Manometer (61) ersichtliche Druck höher sein als jener am Manometer (16) des Materialreglers.</p>	<p>■ <b>Montaje del kit manorreductor aire motor :</b>          Fijar el conjunto manorreductor de aire con su soporte sobre el cuerpo de la bomba PMP.          Sacar la tubería (9) e instalar en su lugar y sitio las tuberías (68) y (64).</p> <p>■ <b>Reglajes :</b>          Para que la bomba funcione correctamente, la presión indicada en el manómetro (61) debe ser superior a la presión indicada en el manómetro (16) del regulador de producto.</p>

<b>KIT DETENDEUR AIR MOTEUR</b>	<b>MOTOR AIR REGULATOR KIT</b>	<b>#</b>  <b>151.753.010</b>
<b>LUFTMOTOR-DRUCKREGLER-KIT</b>	<b>KIT MANORREDUCTOR AIRE MOTOR</b>	

<b>Ind</b>	<b>#</b>	<b>Désignation</b>	<b>Description</b>	<b>Bezeichnung</b>	<b>Denominación</b>	<b>Qté</b>
60	016 370 000	Détendeur d'air 1/4 - 5,5 bar (volant rouge)	Air regulator , 1/4 - 5.5 bar / 80 psi (red knob)	Druckminderer 1/4 - 5,5 bar (rote Stellglocke)	Manorreductor de aire 1/4 - 5,5 bar (pomo rojo)	1
61	910 011 402	Manomètre 0 - 10 bar	Gauge 0 - 10 bar / 0 - 145 psi	Manometer 0 - 10 bar	Manómetro, 0 - 10 bar	1
62	016 180 010	Support détenteur	Bracket, air regulator	Druckmindererhalterung	Soporte del manorreductor	1
63	905 120 912	Raccord coudé M 1/4 BSP - T 6 x 8	Elbow fitting, M 1/4 BSP - T 6 x 8	Winkelnippel AG 1/4 BSP - T 6 x 8	Racor acodado M 1/4 BSP - T 6 x 8	2
64	539 280 102	Tuyau Ø 6 x 8 longueur : 120 mm	Hose Ø 6 x 8 length : 120 mm / 5 "	Schlauch Ø 6 x 8 Länge 120 mm	Tubería Ø 6 x 8 longitud : 120 mm	1
65	933 011 122	Vis H 6 x 8	Screw, H 6 x 8	Schraube H 6 x 8	Tornillo H 6 x 8	2
68	539 280 102	Tuyau Ø 6 x 8 longueur : 190 mm	Hose Ø 6 x 8 length 190 mm / 7 "	Schlauch Ø 6 x 8 Länge : 190 mm	Tubería Ø 6 x 8 longitud : 190 mm	1
71	905 120 904	Raccord droit M 1/4 BSP - T 6 x 8	Straight fitting M 1/4 BSP - T 6 x 8	Doppelnippel AG 1/4 BSP - T 6 x 8	Racor recto M 1/4 BSP - T 6 x 8	1

Nota : Pour les références commençant par 5, préciser la longueur à la commande.

Nota : When ordering a spare part whose the first digit is 5, specify the required length.

Hinweis : Bei Artikel-Nummern, die mit einer 5 beginnen, muss die Länge angegeben werden.

Nota : Cuando encarga Vd. una pieza de repuesto que empieza por un 5, precise Vd. la longitud necesaria.

N C : Non commercialisé.

N S : Denotes parts are not serviceable separately.

N S : bezeichnete Teile gibt es nicht einzeln, sondern nur komplett.

N S : no suministrado.